

# AMÒS

INDUSTRIE

Constructeur Equipements Agro-alimentaire



## MESAS DE SELECCIÓN VIBRANTES

### VIBRATING SORTING TABLES

#### CARACTERÍSTICAS/ FEATURES

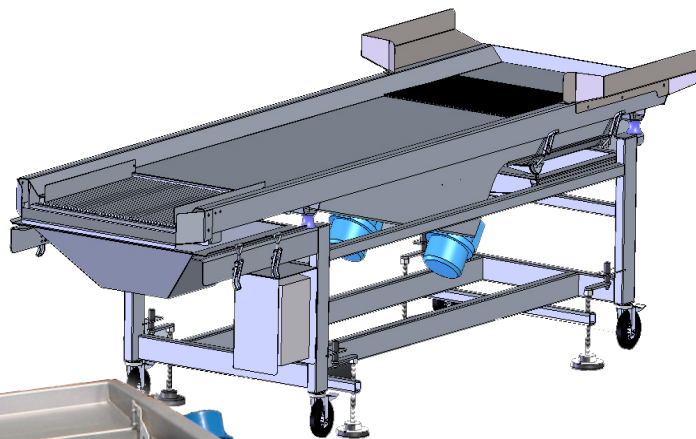

Mesa vibrante compacta / con barras divergente  
Compact vibrating table / vibrating table with grading bars:

- Salida diam. DIN 50, caja eléctrica  
*Exit diam. DIN 50; electric panel*
- 2 motores, deflectores laterales extraíbles  
*2 motors, removable lateral input deflectors*
- Chasis tubural, con pies ajustables de 0 a 400 mm  
*Tubular frame, with adjustable feet from 0 to 400 mm.*

Mesa de selección vibrante :  
Vibrating sorting table

- Zona de carga de 300 mm al principio de la mesa,  
*Loading area of 300 mm at the beginning of the table,*
- seguida por una zona de escurrido con rejilla (Ø 4 mm), intercambiable de longitud 450 mm  
*followed by a draining grille (Ø 4 mm), interchangeable length 450 mm.*

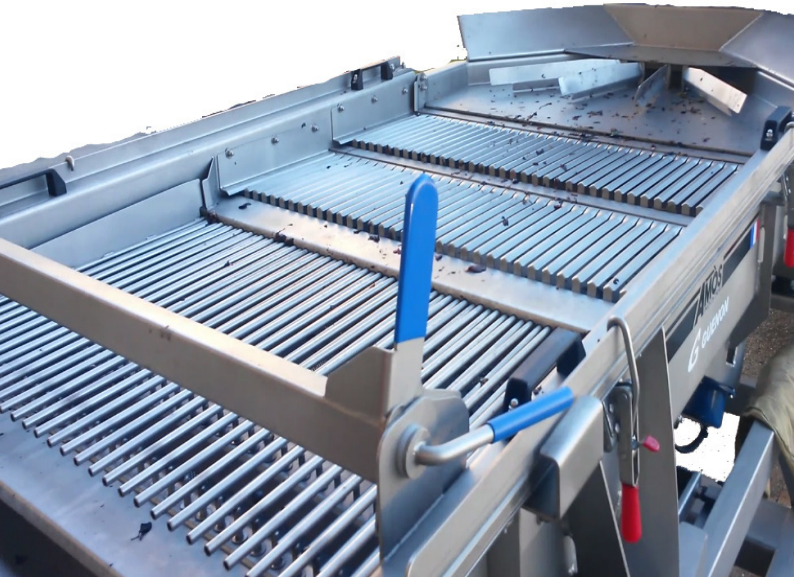

# MESAS DE SELECCIÓN VIBRANTES

## VIBRATING SORTING TABLES

### CARACTERÍSTICAS / FEATURES

#### MESA VIBRANTE CON BARRAS DIVERGENTES

Nueva generación de barras ajustables. Clasificación de la vendimia sin personal. Tres niveles de selección:

- Barras divergentes ajustables que permiten la selección por gravedad (tallos, peciolo, semilla...)
- Rejilla bajo las barras para evacuación de los desechos de manera dinámica al final de la mesa,
- Caja de recuperación de los jugos, sin residuos

#### VIBRATING TABLE WITH GRADING BARS

*New generation of adjustable bars Selective automatic sorting Three levels of selection:*

- *Adjustable bars permitting removal of waste by gravity (stalks, stems, pips, etc)*
- *Grid below bars to allow evacuation of waste*
- *Collection pan for juice separated from waste*

#### MESA DE SELECCIÓN VIBRANTE - Opción selectiva

Evita tener una mesa vibrante y una mesa de selección manual estándar. Esta mesa muestra las ventajas de la vibración para una eliminación de los peciolos notablemente gracias a su opción selectiva de calibrado automático. Plan de trabajo en forma de artesa con bordes inclinados para un acceso fácil y una limpieza sencilla.

#### VIBRATING SORTING TABLE selective Option.

*Avoid having both a vibrating table as well as a standard sorting table. This table shows the advantages of vibration in the removal of stalks thanks in particular to its automatically calibrated selective option. Working surface in the form of a trough with sloping edges gives ease of access and of cleaning.*

### OPCIONES/ OPTIONS

#### Mesa vibrante con barras divergentes :

##### Compact vibrating table / vibrating table with grading bars:

- Tolva fija, *Fixed hopper,*
- Realza de chasis, *Variable height chassis,*
- Variador electrónico de velocidad. *Electronic variable speed transmission.*

#### Mesa de selección vibrante :

##### Vibrating sorting table

- Tolva fija, *Fixed hopper,*
- Deflectores laterales, *Lateral deflectors,*
- Mesa de selección automática. *Automatic selective sorting table.*

## LAS VENTAJAS AMOS BENEFITS AMOS

- + **Respeto de los racimos y de las bayas**  
Respect clusters and berries
- + **Mantenimiento simplificado**  
Simplified Maintenance
- + **Higiene perfecta**  
Total Hygiene

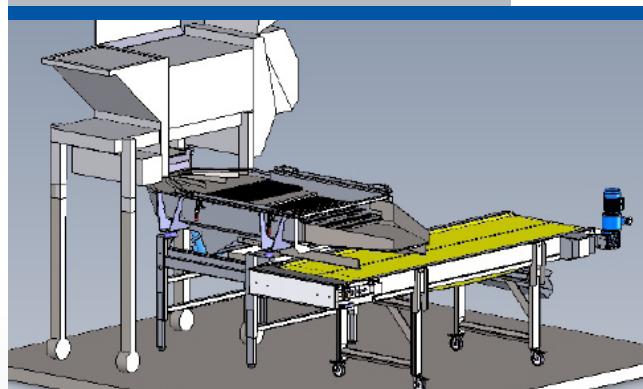

MODELO MODEL	REFERENCIA REFERENCE	POTENCIA MOTOR ENGINE POWER	LONGITUD DE TRABAJO WORKING LENGTH	ANCHURA DE TRABAJO WORKING WIDTH	ALTURA ENTRADA / SALIDA HEIGHT INPUT / OUTPUT	PESO WEIGHT
MESA VIBRANTE CON BARRAS DIVERGENTES	S6TVV 1306	0,48 kW	1300 mm	600 mm	1026 x 850* mm	190 kg
MESA VIBRANTE CON BARRAS DIVERGENTES	S6TVT 1810	0,78 kW	1800 mm	1000 mm	1026 x 850* mm	320 kg
MESA DE SELECCIÓN VIBRANTE CON BARRAS	S6TVV 3008DIV	0,68 kW	3000 mm	700 mm	920 x 850 mm	360 kg

\*ajustamiento de 0 a 300 m